

DYNAMIS

LEAD-LINE 12-12 S

Maintenance-Free Valve Regulated Lead-Acid Battery



Specification

Nominal Voltage	12V	
Nonimal Capacity		
20hr rate (0.6 A to 10.5 V)		12.0 Ah
10hr rate (1.14 A to 10.5 V)		11.2 Ah
5hr rate (2.04 A to 10.2 V)		10.0 Ah
1C (12.0 A to 9.6 V)		6.3 Ah
3C (36.0 A to 9.6 V)		4.1 Ah
Weight, typ.		3.7 kg
Internal Resistance (at 1kHz), approx.		13 mΩ
Maximum Discharge Current for 5 Seconds		175 A
Operation Temperatures		
Charge	-5 ~ +40°C	
Discharge	-15 ~ +50°C	
Storage	-15 ~ +40°C	
Self Discharge (for storage at 20°C)		
1 Month	max. 8%	
3 Months	max. 10%	
6 Months	max. 20%	

Charge Parameters for 25°C

Cyclic Use		
Charge Voltage Range		14.4 ~ 15.0 V
Maximum Charge Current		3.6 A
Standby Use		
Float Voltage		13.5 ~ 13.8 V

Estimated Service Life

Cyclic Use		
100% Depth of Discharge (DoD)		200 cycles
80% DoD		225 cycles
50% DoD		500 cycles
Standby Use		
		3 to 5 years

Case Material

ABS
(Optional: Flame retardant acc. 94 HB and 94 V0)

Terminal Type

S

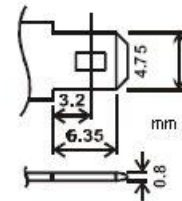

S-Faston

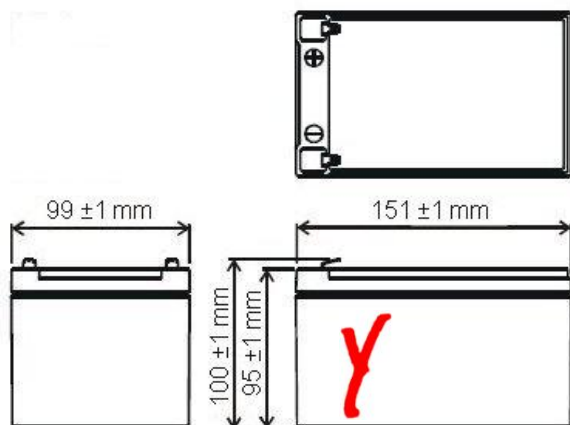

Certified according to UL

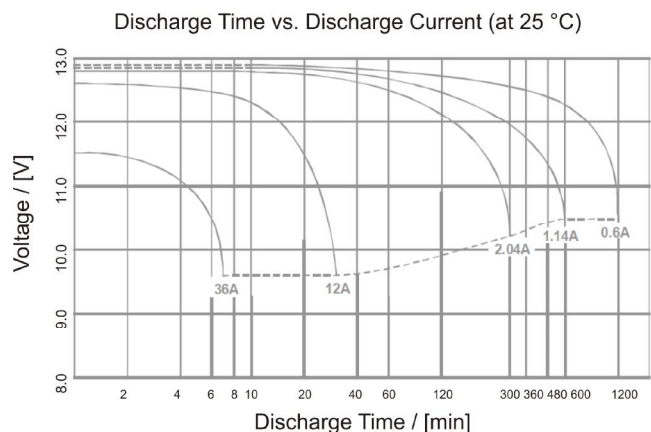

Anerkennung



von Bauteilen und Systemen

Inhaber der Anerkennung

DYNAMIS Batterien GmbH
Bruehlstraße 15
78465 Dettingen/Konstanz

Anerkennungs-Nr. /	Anzahl der Seiten /	gültig vom (TT.MM.JJJJ)	gültig bis (TT.MM.JJJJ)
G 115030	4	18.07.2022	17.07.2026

Gegenstand der Anerkennung

Wartungsfreie Blei-Batterie
DYNAMIS LEAD-LINE 12-12 S

Verwendung

in Gefahrenmeldeanlagen

Anerkennungsgrundlagen

VdS 2102:2020-09
VdS 2110:2017-09
VdS 2344:2014-07

Köln, den 04.05.2022

Dr. Reinermann

Geschäftsführer

i. V. Grundmann

Leiter der Zertifizierungsstelle

Die Anerkennung umfasst nur das angegebene Bauteil/System in der zur Prüfung eingereichten Ausführung

- mit den Bestandteilen nach Anlage 1,
- dokumentiert in den technischen Unterlagen nach Anlage 2,
- zur Verwendung in den angegebenen Einrichtungen der Brandschutz- und Sicherungstechnik.

Bei der Anwendung des Gegenstandes der Anerkennung sind die Hinweise nach Anlage 3 zu beachten.

Das Zertifikat darf nur unverändert und mit sämtlichen Anlagen vervielfältigt werden. Alle Änderungen der Voraussetzungen für die Anerkennung sind der VdS-Zertifizierungsstelle – mitsamt den erforderlichen Unterlagen – unverzüglich zu übermitteln.

VdS Schadenverhütung GmbH
Amsterdamer Str. 174
D-50735 Köln

Ein Unternehmen des Gesamtverbandes der Deutschen Versicherungswirtschaft e.V. (GDV), durch die DAkkS akkreditiert als Zertifizierungsstelle für Produkte in den Bereichen Brandschutz und Sicherungstechnik

